

VITRINA REFRIGERADA SOBRE MOSTRADOR CRISTAL CURVO DE 120 CM DE FRENTE

**MODELO GN-1200CT**

**CARACTERÍSTICAS FÍSICAS:**

- FABRICADA EN ACERO INOXIDABLE 201, INSERTOS GASTRONORM DE 10 CM.
- REPISA SUPERIOR, FRONTAL Y LATERALES DE CRISTAL CONTRA ESTORNUDOS.
- 8 INSERTOS DE 1/4 (INCLUIDOS)
- CONTROL DE TEMPERATURA DE 0 A 12°C.



**CARACTERÍSTICAS TÉCNICAS:**

- POTENCIA: 450W
- VOLTAJE: 110V / 60HZ
- PESO NETO 90 KG

**RECOMENDACIONES DE USO**

- ESTA VITRINA FABRICADA EN ACERO INOXIDABLE CON CRISTALES LATERALES Y FRONTAL CURVO ES PERFECTA PARA CAFETERÍAS, RESTAURANTES, PASTELERÍAS, JUICERÍAS Y TIENDAS GOURMET.
- SU DISEÑO ELEGANTE INCLUYE PUERTAS DE CRISTAL, ILUMINACIÓN LED Y CONTROL DIGITAL DE TEMPERATURA ENTRE 2 Y 8°C, GARANTIZANDO LA FRESCURA Y PRESENTACIÓN DE TUS PRODUCTOS
- DESHIELO AUTOMÁTICO, REFRIGERANTE ECOLÓGICO R290 Y POTENCIA DE 450 W, ES LA OPCIÓN IDEAL PARA EXHIBIR DE MANERA EFICIENTE Y ESTILIZADA, MIENTRAS CUIDAS EL MEDIO AMBIENTE Y OPTIMIZAS TU OPERACIÓN
- PERFECTO PARA MINI SUPERS, SUPERMERCADOS, CAFETERÍAS, PANADERÍAS, PASTELERÍAS, RESTAURANTES DE COMIDA RÁPIDA, CARNICERÍAS, HELADERÍAS, BARES Y TIENDAS DE AUTOSERVICIO

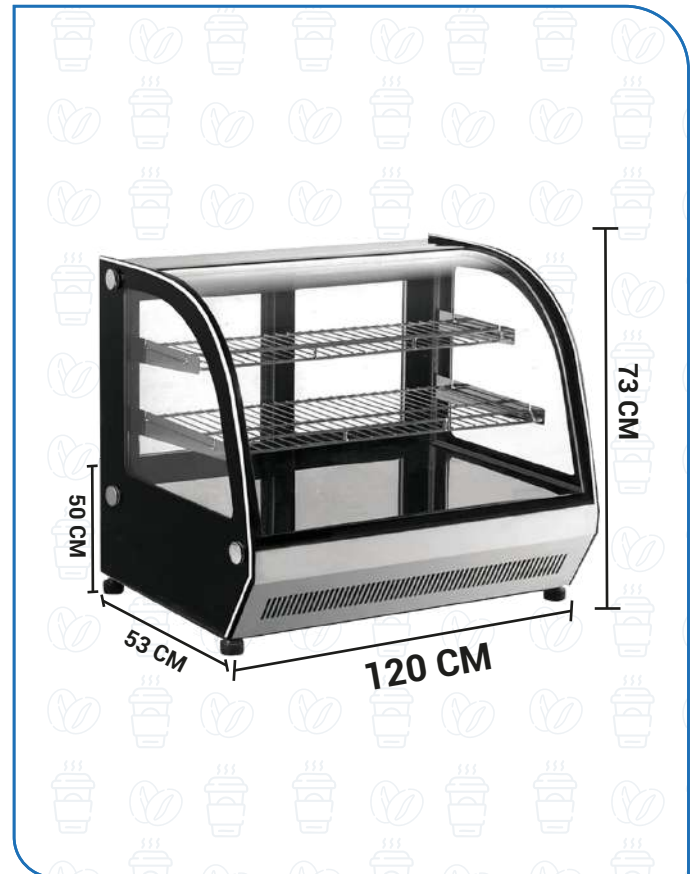
**¡PRESERVA Y EXHIBE TUS PRODUCTOS CON SEGURIDAD Y EFICIENCIA CON LA VITRINA MIGSA!**

**PARRILLAS**
