



CARACTERÍSTICAS FÍSICAS:

- FABRICADA EN ACERO INOXIDABLE Y ALUMINIO, CON CABEZAL DEL MISMO MATERIAL
- TIPO DE MESA CON BANDA REVERSIBLE E INTERRUPTOR DE FÁCIL OPERACIÓN
- RODILLOS DE ACERO CON APERTURA ENTRE ELLOS DE 5 MM A 3.5 CM DE GROSOR
- GRADUADOR DE APERTURA AJUSTABLE DE UN SOLO PASO
- CON CUCHILLAS LIMPIADORAS, BRAZOS ABATIBLES Y BANDA TRANSPORTADORA DE NAILON HIGIÉNICA Y LAVABLE



CARACTERÍSTICAS TÉCNICAS:

- VOLTAJE DE 110V / 60HZ
- MOTOR DE 3/4 H.P (550 W)
- CAPACIDAD DE TRABAJO DE MASA DE 3 KG
- PESO APROXIMADO DE 100 KG



FUNCIONES Y USOS:

- SU FABRICADO EN ACERO INOXIDABLE TE BRINDA DURABILIDAD E HIGIENE PARA UN RENDIMIENTO EFICIENTE
- LA OPERACIÓN DE LA BANDA Y SU INTERRUPTOR DE FÁCIL OPERACIÓN PERMITEN TRABAJAR LA MASA CON FLUIDEZ Y SIN PREOCUPACIONES
- SUS RODILLOS Y GRADUADOR AJUSTABLE TE BRINDAN VERSATILIDAD PARA DISTINTOS GROSORES Y UN PROCESO DE TRABAJO RÁPIDO Y PRECISO
- DE FÁCIL LIMPIEZA Y COMPACTA, TRABAJA DE MANERA HIGIÉNICA Y AHORRA ESPACIO EN TU COCINA

LAMINADORA DE MESA DE BANDAS REVERSIBLE

MODELO DQ-380B

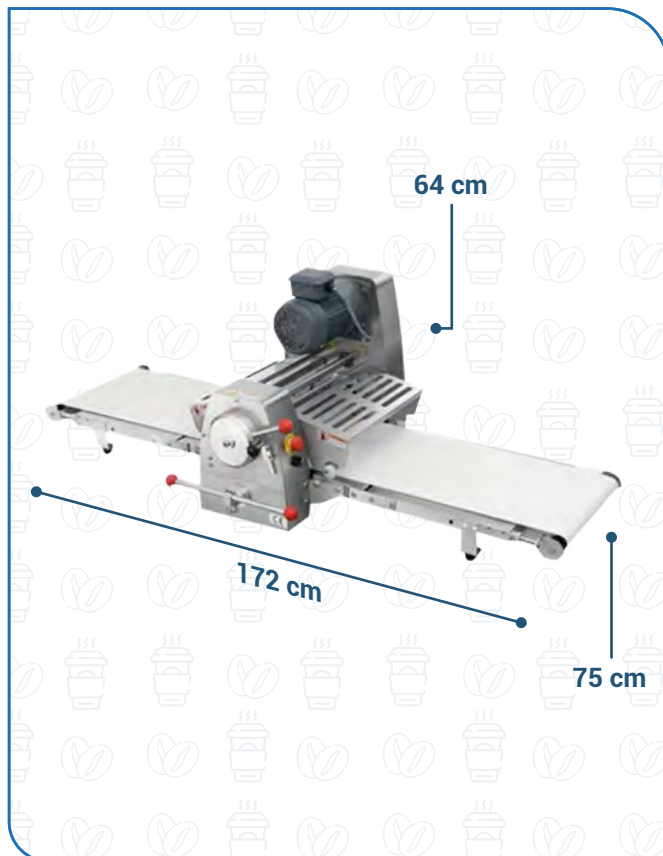

"LA LAMINADORA QUE CONVIERTE TU MASA EN RESULTADOS PERFECTOS"