

**LICUADORA INDUSTRIAL
SMART BLEND
MODELO LI-10SB**



CARACTERÍSTICAS

LI-10SB

- CAPACIDAD: 10 LITROS
- PESO: 16. KG
- PESO C/ CAJA: 17.6 KG
- MOTOR: 1.0 H.P
- RPM: 3450 R.P.M
- VOLTAJE: 127 V
- HZ: 60 HZ
- FASE: 1
- AMPERAJE: 14.0 A
- WATTS: 746 W
- DIMENSIONES CON CAJA: 33*34*89 cm

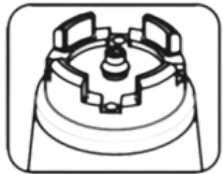
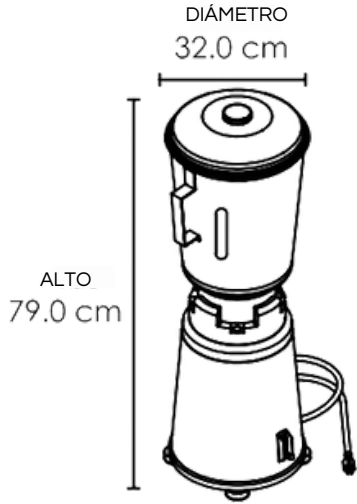

Corona de polipropileno de alta densidad



Aspas de abanico diseñadas para una molienda más densa

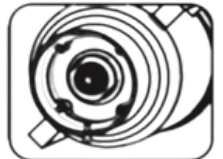

Juego mecánico 100% refaccionable