

# DRAGO

Nombre del proyecto: \_\_\_\_\_

Locación: \_\_\_\_\_

Item #: \_\_\_\_\_ Cant.: \_\_\_\_\_

Modelo #: \_\_\_\_\_

Modelo:  
**NG10/2 EASY****Granizadora de bebidas**  
2 contenedores - 20 litros**DRAGO  
BEBIDAS****ugolini**  
made in Italy

## Características y beneficios

### Estructura fuerte y duradera

- Contenedores fabricados en policarbonato de grado alimenticio.
- Estructura de acero pintado
- Grifo de goma.

### Beneficios

- Incluye 2 contenedores desmontables con capacidad de 10 litros cada uno.
- Cuenta con regulación manual de la densidad de la bebida.
- Funcionalidad día/noche, lo que permite un total control en la producción y mantenimiento del producto.
- Condensador refrigerado por aire.
- Desbloqueo de tapa por botón.
- Tapa luminosa.



## Certificaciones



Contenedores	Capacidad por contenedor	Capacidad total	WATTS	Dimensiones			Peso neto
				Frente	Fondo	Altura	
2	10 Litros	20 Litros	740	15.7" (400 mm)	19.7" (500 mm)	27.5" (700 mm)	99.2 Lb (45 Kg)

Comentarios:

Disponibilidad:

Modelo:  
**NG10/2 EASY**

## Granizadora de bebidas

2 contenedores - 20 litros



### Vistas

#### Vista frontal

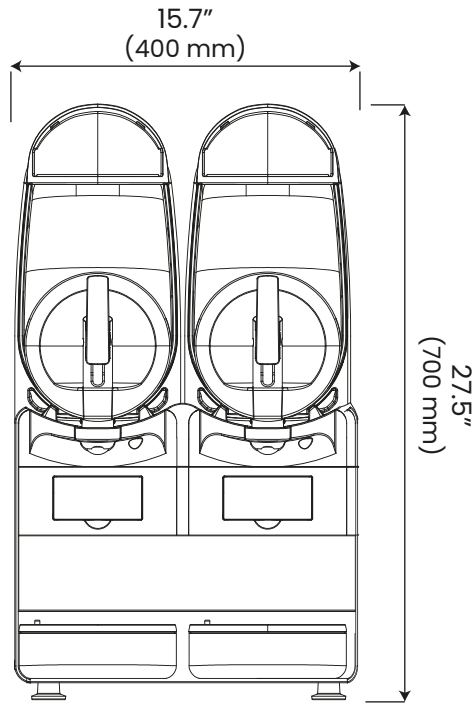

#### Vista lateral

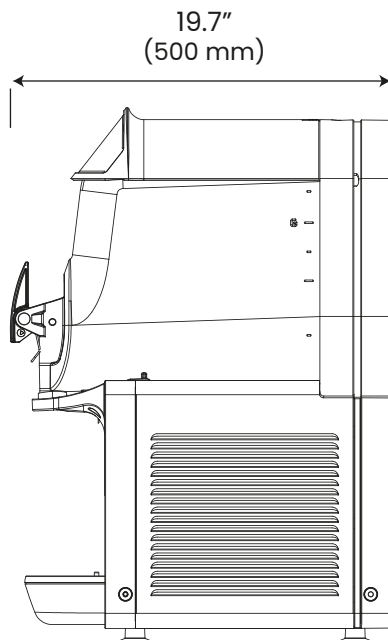

### Especificaciones

#### Especificaciones del producto:

Tensión / Frecuencia	115V / 60Hz
Fase	1 Ph
Refrigerante	R448a

#### Información del empaque

Dimensiones	F 19.7" (500 mm)
	F 23.6" (600 mm)
	A 31.5" (800 mm)
Peso bruto	105.8 Lb (48Kg)