

GRIFERÍA DE USO COMERCIAL

BXF-F6

LLAVE MEZCLADORA DE 4" DE CUBIERTA

CARACTERÍSTICAS FÍSICAS:

- ▶ GRIFOS DE GRADO DE ESPECIFICACIÓN PARA AÑOS DE RENDIMIENTO CONFIABLE.
- ▶ CUERPO DE ALEACIÓN DE LATÓN RESISTENTE CON BAJO CONTENIDO DE PLOMO CON ACABADO CROMADO TRIPLE PARA UNA LARGA VIDA ÚTIL Y BAJO MANTENIMIENTO.
- ▶ EL VÁSTAGO Y EL ASIENTO DE LA VÁLVULA DE LATÓN CON BAJO CONTENIDO DE PLOMO UTILIZAN UNA ARANDELA TIPO GRIFO DE URETANO.
- ▶ MEZCLADORA DE 4" (101 MM.).
- ▶ CUELLO DE GANCO DE 6" (152 MM.).
- ▶ CONEXIONES MACHO DE ½" NPS (13 MM).
- ▶ INDICADORES DE AGUA FRÍA (AZUL) Y AGUA CALIENTE (ROJO).
- ▶ USO COMERCIAL.
- ▶ LLAVES DE CIERRE RÁPIDO.
- ▶ PESO NETO: 1.250 KG.
- ▶ PESO BRUTO: 1.325 KG.
- ▶ MEDIDAS DEL EMPAQUE: 24.5 X 14 X 6 CM.

CARACTERÍSTICAS TÉCNICAS:

- ▶ **MONTAJE**
ENTRADAS EXCÉNTRICAS MACHO DE 1/2 "-14 NPS EN CENTROS DE 4" (102 MM), CON ACCESORIOS DE MONTAJE.
- ▶ **CUCHILLAS DE MUÑECA DISPONIBLES.**

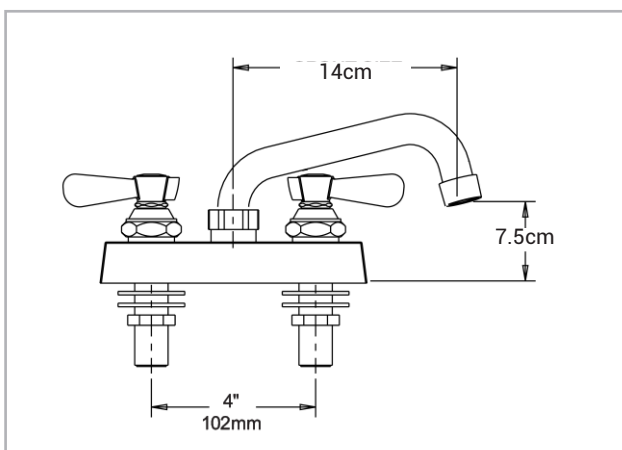
CERTIFICADO

MEDIDAS DE LA LLAVE