

# DRAGO

Nombre del proyecto: \_\_\_\_\_

Locación: \_\_\_\_\_

Item #: \_\_\_\_\_ Cant: \_\_\_\_\_

Modelo #: \_\_\_\_\_

Modelo:  
GPAS-02-00**Asador**  
24" - Gas LP

## Características y beneficios

### Estructura fuerte y duradera

- Frente, laterales y zona de emplatado de acero inoxidable.
- Uniones de acero inoxidable soldadas y pulidas en el marco y zona de emplatado.
- Altura de trabajo a nivel de estufa cuando se coloca sobre una base para modular. *\*Bases de trabajo se venden por separado.*
- Zona de emplatado de 3.2" (82 mm).
- Perillas de metal de alta resistencia con protectores térmicos.
- Bandeja de grasa y de goteo extraíble para fácil limpieza.

### Sistema de quemadores con deflectores:

- Quemadores de acero inoxidable con control individual.
- Deflectores de acero inoxidable de larga duración que previenen la obstrucción de los quemadores, facilitan el incremento de temperatura y minimizan los destellos de llama.

### Parrillas:

- Parrillas de hierro fundido de alta resistencia que proporcionan marcas de asado más atractivas.
- Secciones removibles de 3" x 22" (76 mm x 559 mm) extraíbles para una fácil limpieza.
- Superficie de cocción inclinada que proporciona una gama de temperaturas de cocción.
- Cada parrilla cuenta con canales que permiten que el exceso de grasa fluya al frente.
- No se requiere herramienta para retirar parrillas y radiantes para su limpieza.



## Certificaciones



Comentarios:

Disponibilidad:

Modelo:  
**GPAS-02-00**

**Asador**  
24" - Gas LP

Quemadores	Producción de gas	Dimensiones			Peso neto
		Frente	Fondo	Altura	
2	70,000 BTU/h	24" (610 mm)	27.3" (694 mm)	15" (381 mm)	92.5 Lb (42 Kg)



### Vista frontal

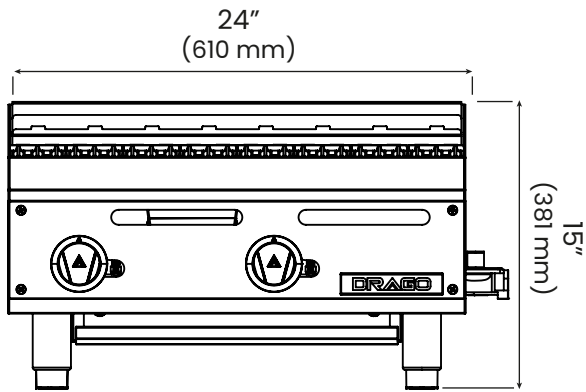

### Vista isométrica

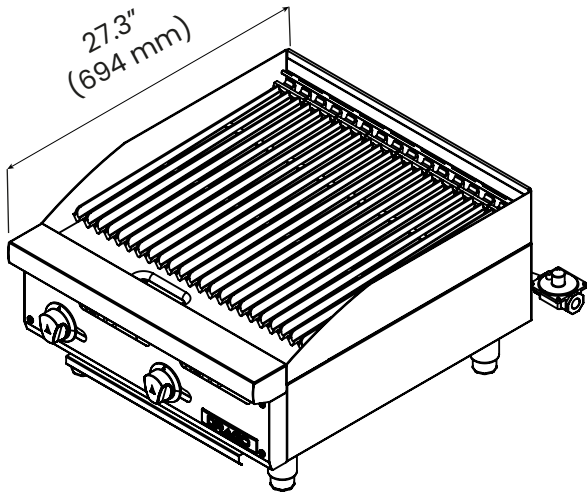

### Especificaciones de gas

Tipo de gas	Gas LP
Presión del colector	10" W.C.
Conexión de gas	3/4"

### Información del empaque

Dimensiones	F 26.7" (680 mm) F 32.2" (820 mm) A 20.4" (520 mm)
Peso bruto	116 Lb (53 Kg)