

DRAGO

Nombre del proyecto: _____

Locación: _____

Item #: _____ Cant: _____

Modelo #: _____

Modelo:
GES-062-000

Estufa de 6 Parrillas con Horno, Gratinador y Plancha 2 pies



Características y beneficios

Estructura fuerte y duradera

- Estructura exterior fabricada de acero inoxidable.
- Patas de acero inoxidable con placa de sujeción.
- Válvula de gas de seguridad certificadas CSA uso comercial.

Horno estándar:

- Quemador de acero inoxidable tipo J tubular con capacidad calorífica de 23,500 Btu/hr.
- Interior fabricado en acero inoxidable.
- Válvula de gas de seguridad con certificado CSA uso comercial.
- Incluye dos parrillas cromadas.
- Rango de temperatura de 100°C a 300°C.

Plancha:

- Cuenta 2 quemadores de acero inoxidable tipo J tubular con capacidad calorífica de 23,500 Btu/hr.
- Fabricada en acero A-36 pulida a grado sanitario.
- Guardas fabricadas en acero inoxidable calibre 14.
- Zona de embutido diseñada para facilitar la limpieza.
- Área útil de 606 x 505 mm.

Parrillas:

- Quemadores tipo cúpula de hierro fundido recubiertos con pintura de alto calor con capacidad calorífica de 23,500 Btu/hr.
- Soportes fabricados en acero galvanizado cero flor.
- Cuenta con un piloto independiente por quemador para un encendido instantáneo.
- Parrillas de 12" x 12" (305 x 305 mm) fabricadas en hierro fundido.

Gratinador:

- Área interior de 538 x 602 mm.
- Incluye parrilla niquelada ajustable a 3 niveles diferentes.
- Incluye charola para captar escurrimientos.

Comentarios:

Disponibilidad:

Modelo:
GES-062-000

Estufa de 6 Parrillas con Horno, Gratinador y Plancha 2 pies

Quemadores	Producción de gas	Dimensiones			Dimensiones Horno			Peso Neto
		Frente	Fondo	Altura	Frente	Fondo	Altura	
9	211,500 Btu's/hr	60" (1524 mm)	30.1" (766 mm)	37.7" (958 mm)	26.1" (665 mm)	22.8" (580 mm)	14.3" (365 mm)	451.9 Lb (205 Kg)



Vistas

Vista frontal

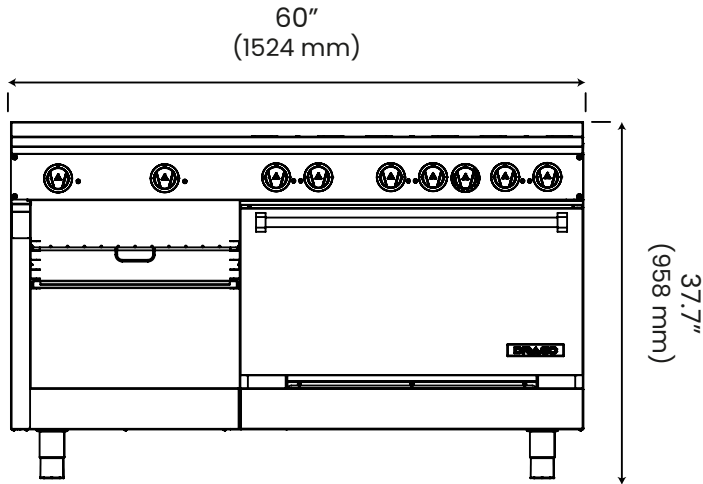

Vista lateral

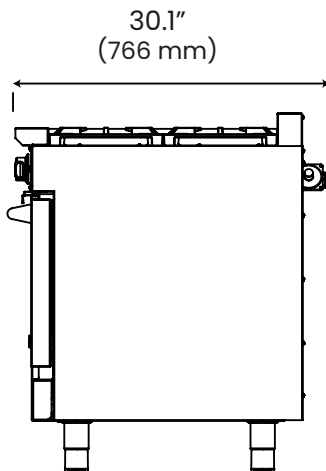

Especificaciones

Especificaciones de gas

Tipo de gas	Gas natural / Gas LP
Presión del colector	5.0" W.C. / 11" W.C.
Conexión de gas	3/4"

Incluye Kit de Espeas para Conversión de Gas

Información del empaque

Dimensiones	F 63.7" (1620 mm)
	F 35.2" (895 mm)
	A 45.2" (1150 mm)
Peso bruto	469.5 Lb (213 Kg)