



# TURBOLICUADOR XM-32

Turbolicuador profesional. 400W.



## DESCRIPCIÓN COMERCIAL

- ✓ Bloque motor de velocidad fija.
- ✓ Brazo extraíble de 366 mm.
- ✓ Diseñado para un uso continuo en recipientes hasta 45 l.

### All-in-one

- ✓ Triturador profesional diseñado para realizar distintas preparaciones con la misma cuchilla.
- ✓ Cuchilla Y-blade profesional de acero templado y filo de larga duración.
- ✓ Velocidad fija.
- ✓ Diseñado para trabajar en recipientes hasta 45 l de capacidad.

### Exclusivo sistema TiltStop

- ✓ Tu triturador se detendrá en caso de caída o inclinación excesiva con respecto a la vertical.
- ✓ Ésta no arrancará si no está en posición de uso.
- ✓ Así, se asegura un funcionamiento óptimo y se incrementa la seguridad en el lugar de trabajo.

### Máxima comodidad para el usuario

- ✓ Diseño compacto: tamaño lógico y manejable dentro de cada gama.
- ✓ Ergo-design & bi-mat-grip: carcasa externa realizada en dos materiales para un agarre ergonómico. Grip antideslizante. Inclinación óptima del mango que minimiza la fatiga.
- ✓ Click-on-arm: brazos desmontables con cierre rápido y seguro.
- ✓ Campana diseñada para evitar salpicaduras.
- ✓ Uso intuitivo: maniobra muy simple. Indicador luminoso con led de dos colores para informar del estado de la máquina.
- ✓ Posibilidad de funcionamiento continuo.

### Built to last

- ✓ Rendimiento profesional: es capaz de realizar trabajos de larga duración sin sobrecalentamiento de la carcasa.
- ✓ Life-plus: equipado con un motor que ha superado las pruebas de uso más exigentes.
- ✓ Geometría estudiada: carcasas diseñadas para evitar que rueden y se caigan.
- ✓ Brazos ultra-resistentes aptos para soportar altas temperaturas en uso.
- ✓ Fácil limpieza: brazo desmontable, lavable bajo el grifo o en el lavavajillas.
- ✓ Homologados por NSF: garantía de seguridad e higiene.

### INCLUIDO

- ✓ Bloque motor de velocidad fija.
- ✓ Soporte mural.
- ✓ Brazo triturador MA-32.

### OPCIONAL

- Brazo triturador MA-31.
- Soporte "quick fix".
- Brazo triturador MA-33.
- Soporte deslizador.

### ACCESORIOS

- Soporte deslizador para trituradores
- Soporte para olla "quick fix"

### ESPECIFICACIONES

Potencia total: 400 W  
Capacidad máxima del recipiente: 45 l  
Profundidad máxima de trabajo: 247.3 mm  
Velocidad motor: 12000 rpm  
Diámetro de cuchilla: 55 mm  
Diámetro cubre cuchilla: 92.2 mm

### Longitud

Longitud brazo triturador: 366 mm  
Longitud total: 674 mm

Peso neto: 3.56 kg  
Nivel de ruido a 1 m: <80 dB(A)

Dimensiones del embalaje  
455 x 475 x 117 mm  
Peso bruto: 4.55 kg

### MODELOS DISPONIBLES

3030674 Triturador XM-32 230/50-60/1

3030794 Turbolicuador XM-32 120/50-60/1

3030797 Turbolicuador XM-32 120/50-60/1

\* Consulte para versiones especiales

PREPARACIÓN DINÁMICA  
TURBOLICUADORES - BATIDORES



ficha de producto  
actualizado 11/29/24



# TURBOLICUADOR XM-32

Turbolicuador profesional. 400W.



PREPARACIÓN DINÁMICA  
TURBOLICUADORES - BATIDORES

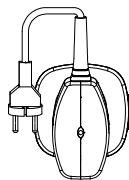
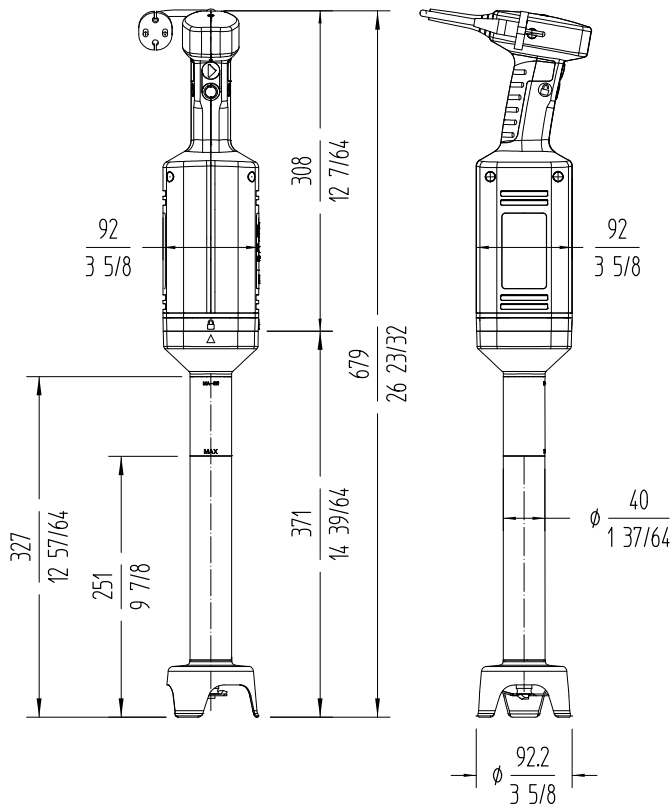

FOX STEEL  
TEL : 44-33-24-47-06



Proyecto	Fecha
Ref.	Uds.
Aprobado	

ficha de producto  
actualizado 11/29/24