

## Parrillas

PARRILLAS A GAS



### CONSTRUCCION

Construcción exterior en acero inoxidable austenítico (no magnético), excepto respaldo.

Diseño estético y modular, apto para espacios reducidos, lo cual permite crear diferentes configuraciones personalizadas conforme a cada necesidad.

Paneles porta-mandos totalmente desmontables para un fácil mantenimiento.

Bandejas/Charolas recoge-grasa en acero inoxidable austenítico (no magnético), extraíbles para facilitar su limpieza.

Todas las unidades cuentan con certificación NSF-4.

Todas las unidades están certificadas por ETL bajo los estándares ANSI Z83.11 / CSA 1.8.

### PARRILLAS

Potentes quemadores "Abiertos" de última generación y de alta capacidad, 30.000 BTU/Hora cada uno, fabricados en hierro fundido, desmontables para facilitar la limpieza de sus orificios.

Pilotos independientes para cada quemador.

Válvulas de gas reforzadas.

Manifolds en una sola pieza, abocardados por temperatura.

### DOTACION

Parrillas superiores reforzadas de 12" x 12", desmontables, fabricadas en hierro fundido, dotadas de pestañas especiales para protección de los pilotos.

Kit de (4) patas tubulares en acero inoxidable regulables en altura de 2" a 4".

### OPCIONES Y ACCESORIOS

Kit de conversión de gas.



AEHP-2-12



AEHP-4-24



AEHP-6-36

MODELO	QUEMADORES	BTU x QUEMADOR	BTU TOTAL	DIMENSIONES EXTERIORES (mm)			EMBALAJE	
				Fronte	Fondo	Altura	Kg	m <sup>3</sup>
PARRILLAS A GAS								
AEHP-2-12	2	30.000	60.000	305	823	335	49	0.1
AEHP-4-24	4	30.000	120.000	610	823	335	74	0.2
AEHP-6-36	6	30.000	180.000	914	823	335	95	0.3

ESPECIFICACIONES SUJETAS A CAMBIOS SIN PREVIO AVISO. | ESPECIFICACIONES VALIDAS PARA LATINOAMERICA Y EL CARIBE.

## Parrillas

PARRILLAS A GAS

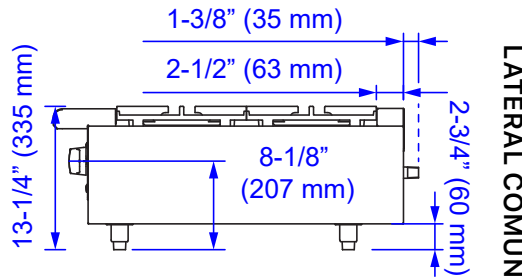
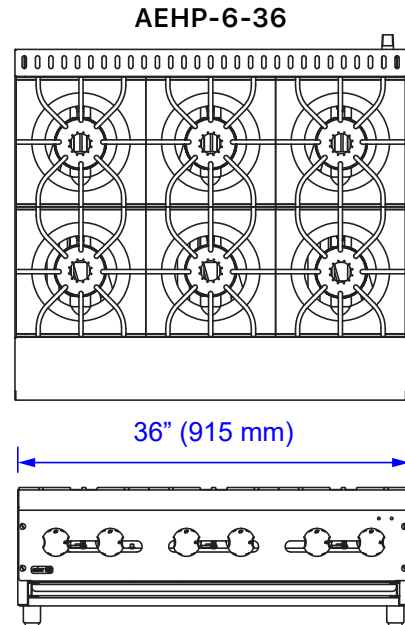
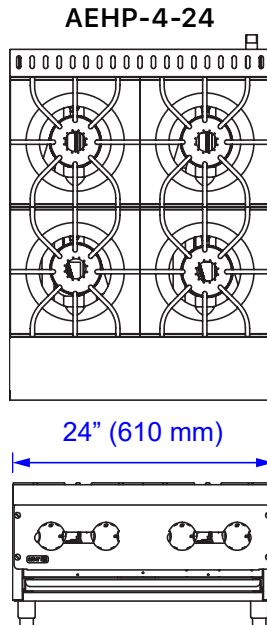
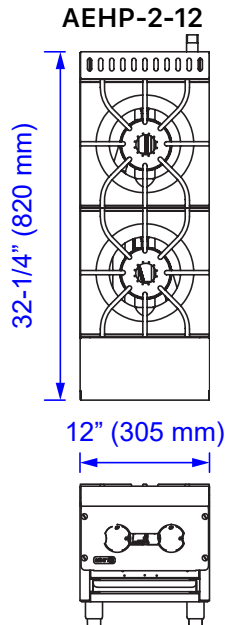

LATERAL COMUN

MODELO	AEHP-2-12	AEHP-4-24	AEHP-6-36
<b>CONEXION DEL GAS</b>			
Tipo de gas	Gas Natural (NG) / Gas Propano (LPG)		
Presión del gas	5.0" W.C. / 10.0" W.C.		
Línea de gas	3/4" o más		
Regulador de Presión	No incluido		
BTU Total	60.000	120.000	180.000
<b>DIMENSIONES DE EMBALAJE (MM)</b>			
Frente	381	686	991
Fondo		914	
Altura		470	



### REQUERIMIENTOS DE INSTALACION

- 1. REGULADOR DE PRESION:** el regulador de presión debe ser instalado al momento de la conexión (no incluido).
- 2. CONEXION DE GAS:** la línea de gas debe ser de 3/4" o más, incluso para conectores flexibles.
- 3. VENTILACION:** se requiere un sistema de ventilación adecuado para el equipamiento de cocinas comerciales. Se recomienda consultar más información en NFPA.org.
- 4. HOLGURAS:** espacio de 6" en la parte trasera y en los laterales (para zonas combustibles); altura de las patas ajustada en mínimo 4". Holgura opcional para la parte trasera y laterales no combustibles.
- 5. EXCENCION DE RESPONSABILIDAD:** ASBER no asume responsabilidad alguna por la cobertura de piezas o mano de obra, ni por fallas de componentes, defectos de fábrica o cualquier otro daño para las unidades instaladas en aplicaciones residenciales o no comerciales.

ESPECIFICACIONES SUJETAS A CAMBIOS SIN PREVIO AVISO. | ESPECIFICACIONES VALIDAS PARA LATINOAMERICA Y EL CARIBE.